

ESC 4in1 90A AM32

Посібник користувача



Зміст

1. Огляд виробу.....	3
2. Інструкція з розведення дротів.....	3
2.1. Вхід живлення (підключення акумулятора).....	3
2.2. Підключення двигуна.....	4
2.3. Роз'єм управління (8-контактний JST-SH).....	4
3. Попередження щодо безпеки	5
Контакти:.....	5

1. Огляд виробу



Мал.1. ESC 4in1 90A AM32

ESC 4in1 90A AM32 — це електронний регулятор швидкості з конструкцією «4-в-1», що підтримує діапазон вхідної напруги від 3 до 8S. Маючи номінальний струм 90 А та піковий струм 100 А, він оснащений мікроконтролером AT32F421K8U7 і працює на прошивці під назвою AM32. ESC підтримує різні протоколи, включаючи DShot150, DShot300, DShot600, Multishot, ProShot, PWM та OneShot, з двонаправленою функціональністю DShot.

2. Інструкція з розведення дротів

Згідно з схемою, для безпечного та надійного монтажу виконайте такі дії:

2.1. Вхід живлення (підключення акумулятора)

- Позитивний (+): Припаяйте червоний провід від акумулятора (XT60/XT90) до великої контактної площадки, позначеної знаком (+) внизу.
- Негативний (-): Припаяйте чорний провід від акумулятора до великої контактної площадки, позначеної знаком (-) внизу.
- Конденсатор: Ви **ПОВИННІ** припаяти конденсатор з низьким ESR до цих самих контактних площадок. Зробіть виводи конденсатора якомога коротшими, щоб мінімізувати електричні перешкоди.

2.2. Підключення двигуна

ESC має 12 бічних контактних площадок, об'єднаних у групи по 4 двигуни.

- Двигун 1 (внизу праворуч): підключіть три дроти від двигуна до контактних площадок, позначених цифрою 1.
- Двигун 2 (вгорі праворуч): підключіть до контактних площадок, позначених цифрою 2.
- Двигун 3 (внизу ліворуч): підключіть до контактних площадок, позначених цифрою 3.
- Двигун 4 (вгорі ліворуч): підключіть до контактних площадок, позначених цифрою 4.

Примітка: Якщо двигун обертається в неправильному напрямку, можна поміняти місцями будь-які два дроти або змінити напрямок обертання в конфігураторі AM32.

2.3. Роз'єм управління (8-контактний JST-SH)

Верхній роз'єм з'єднує ESC з вашим Полетним контролером (FC).

- VCC: Вихідна напруга акумулятора на FC (для контролю напруги).
- GND: Загальне заземлення.
- CUR: Вихід датчика струму.
- S1 — S4: Сигнали двигуна з 1 по 4.

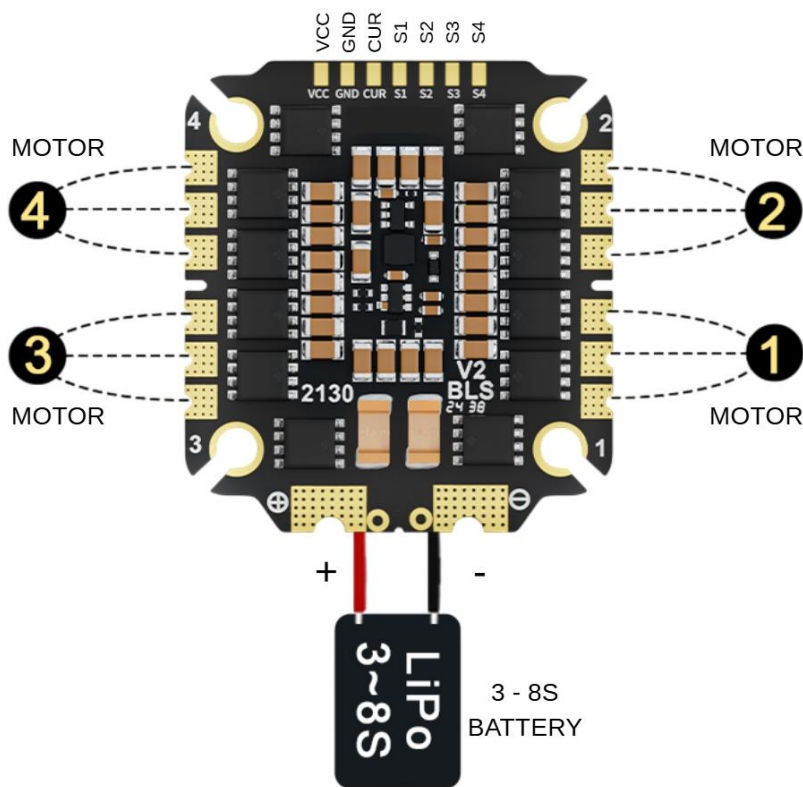

Мал.2. Схема розведення дротів

3. Попередження щодо безпеки

- Захисний запобіжник: під час першого увімкнення завжди використовуйте захисний запобіжник.
- Полярність: перед підключенням акумулятора ретельно перевірте полярність (+) і (-). Неправильне підключення миттєво виведе ESC з ладу.
- Конденсат: якщо ви переносите дрон із холодного приміщення в тепле, перед увімкненням зачекайте 30–60 хвилин, щоб волога випарувалася.

Контакти:

WhatsApp: +420 777 054 888

Email: support@pilotix.eu

Telegram: https://t.me/PilotixSupport_bot