

ESC 4in1 75A AM32

Manuel d'utilisation



Sommaire

1. Présentation du produit	3
2. Guide de câblage	3
2.1. Alimentation (branchement de la batterie)	3
2.2. Raccordements du moteur.....	4
2.3. Connecteur de commande (JST-SH à 8 broches).....	4
3. Consignes de sécurité.....	5
Contacts:	5

1. Présentation du produit

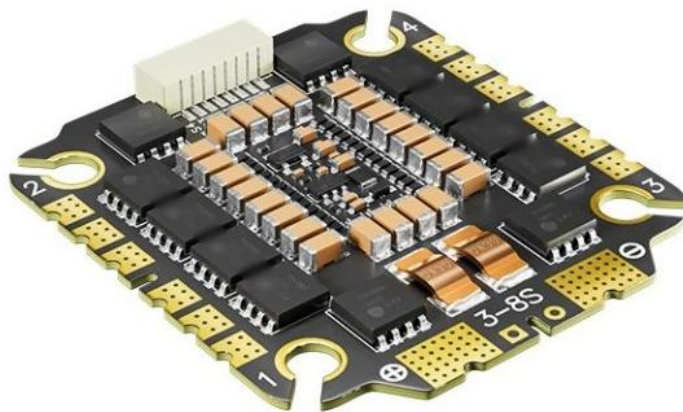

Fig.1. ESC 4in1 75A AM32

Le contrôleur de vitesse électronique ESC 4in1 75A AM32 est conçu pour des applications FPV, avec une configuration 4-en-1. Il fonctionne avec une plage de tension d'entrée de 3 à 8S et supporte un courant continu allant jusqu'à 75A, avec une capacité de courant de pointe de 85A. Utilisant le microcontrôleur AT32F421K8U7, cet appareil est compatible avec divers protocoles, y compris DShot150, DShot300, DShot600, Multishot et OneShot, et dispose d'un support DShot bi-directionnel.

2. Guide de câblage

Conformément au schéma, veuillez suivre les étapes suivantes pour garantir une installation sûre et fiable :

2.1. Alimentation (branchement de la batterie)

- Positif (+) : soudez le fil rouge de votre câble de batterie (XT60/XT90) à la grande pastille marquée d'un signe (+) en bas.
- Négatif (-): soudez le fil noir de votre câble de batterie à la grande pastille marquée d'un signe (-) en bas.
- Condensateur : vous DEVEZ souder un condensateur à faible ESR sur ces mêmes pastilles. Veillez à ce que les pattes du condensateur soient aussi courtes que possible afin de minimiser le bruit électrique.

2.2. Raccordements du moteur

L'ESC dispose de 12 bornes latérales réparties sur 4 moteurs.

- Moteur 1 (en bas à droite) : connectez les trois fils de votre moteur aux bornes marquées 1.
- Moteur 2 (en haut à droite) : connectez-le aux bornes marquées 2.
- Moteur 3 (en bas à gauche) : connectez-le aux bornes marquées 3.
- Moteur 4 (en haut à gauche) : connectez-le aux bornes marquées 4.

Remarque : si un moteur tourne dans le mauvais sens, vous pouvez intervertir deux fils quelconques ou modifier le sens de rotation dans le configurateur AM32.

2.3. Connecteur de commande (JST-SH à 8 broches)

Le connecteur supérieur relie l'ESC à votre Contrôleur de vol (FC).

- VCC : Tension de sortie de la batterie vers le contrôleur de vitesse (pour la surveillance de la tension).
- GND : Masse commune.
- CUR : Sortie du capteur de courant.
- S1 - S4 : Signaux du moteur 1 à 4.

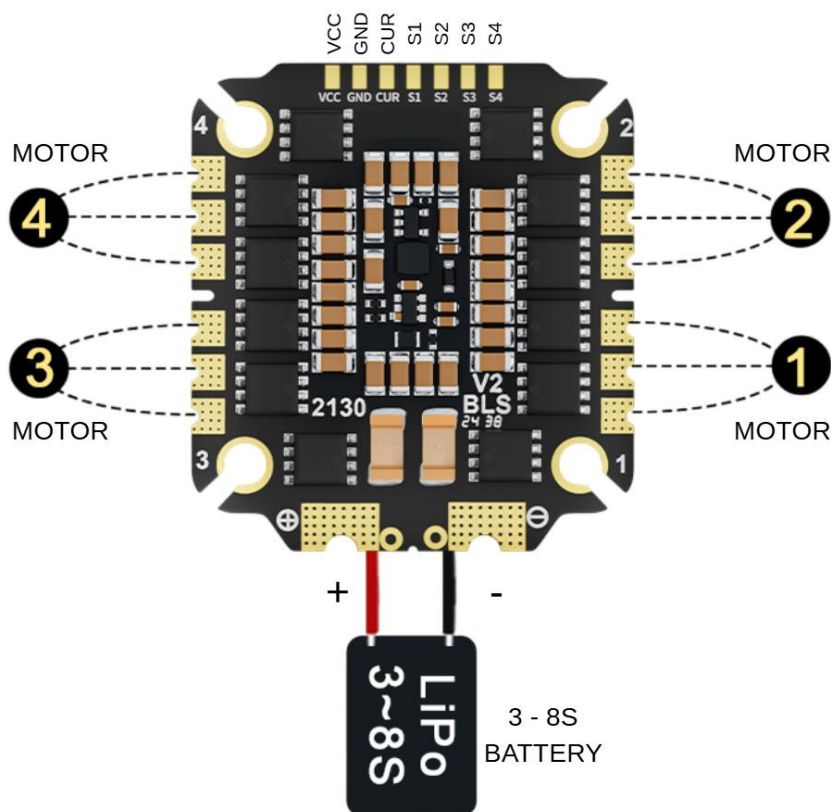

Fig.2. Schéma de câblage

3. Consignes de sécurité

- Dispositif anti-fumée : utilisez toujours un dispositif anti-fumée lors de la première mise sous tension.
- Polarité : vérifiez bien les polarités (+) et (-) avant de brancher la batterie. Une inversion de polarité détruira instantanément le variateur de vitesse.
- Condensation : si vous faites passer le drone d'un environnement froid à une pièce chaude, attendez 30 à 60 minutes que l'humidité s'évapore avant de le mettre sous tension.

Contacts:

WhatsApp: +420 777 054 888

Email: support@pilotix.eu

Telegram: https://t.me/PilotixSupport_bot