



Silnik Pilotix 1405 3200KV to silnik bezszczotkowy z oznaczeniem KV wynoszącym 3200. Działa przy napięciu nominalnym 24V i obsługuje zakres napięcia roboczego od 22,2V do 25,2V, z maksymalnym prądem wynoszącym 12,01A i maksymalną mocą wyjściową wynoszącą 288,24W. Silnik wykorzystuje magnesy łukowe N52SH w swojej konstrukcji i ma średnicę statora 14mm oraz długość 5mm, wraz z średnicą wału 1,5mm i długością 3mm. Zaprojektowany jest z konfiguracją mocowania 9 x 9 mm (M2) i ma całkowitą wagę 12,3g.

### Szczegóły produktu

Model	1405 3200KV
SKU	5409

### Specyfikacja elektryczna

Motor KV	3200 KV
Napięcie znamionowe	24 V
Zasięg Napięcia Roboczego	22.2 - 25.2 V
Maximum current	12.01 A
Maksymalna moc	288.24 W
Prąd jałowy	0.4 A @ 10 V
Opór wewnętrzny	270 mΩ

### Mechaniczny

Configuration	9S12P
Stator / Magnesy	N52SH arc
Rozmiar statora	14 x 5 mm
Rozmiar wału	1.5 x 3 mm
Wymiary silnika	19 x 17.4 mm
Kabel silikonowy	24 AWG
Długość kabla	100 mm

Montaż	9 x 9 mm (M2)
Waga	12.3 g
<b>Wspólny</b>	
Gwarancja	2 lata

**Mechanical specification**

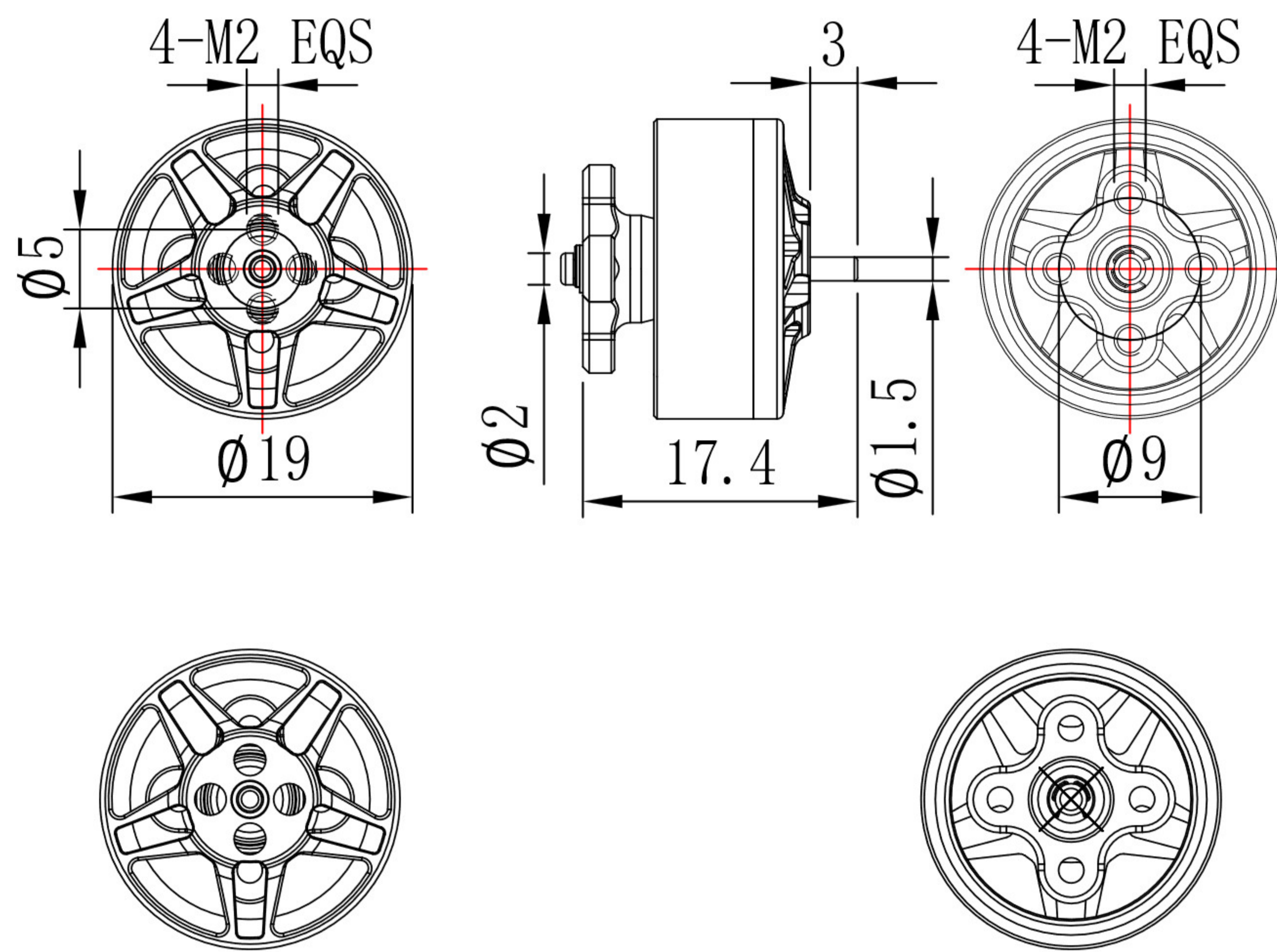

**Motor performance data**

Model	Propeller	Voltage (v)	Throttle (%)	Current (A)	Thrust (g)	Efficiency (g/w)	Input (W)	Speed (RPM)
P 1405 3200KV	CF D63-3B	24.0	30	0.27	19	2.91	6.51	
		24.0	40	1.08	64	2.47	26.02	
		24.0	50	2.020	132	2.50	52.86	
		24.0	60	3.34	183	2.10	87.28	
		24.0	70	5.58	248	1.085	133.91	
		24.0	80	7.78	320	1.71	186.76	
		24.0	90	10.68	388	1.51	256.43	
		24.0	100	14.37	498	1.44	344.80	
Remark	The above data represents the test samples only							